

Matériau : Aluminium  
 Ra : 3.2  
 Tolérance générale : +/- 0.1 mm  
 Quantité : 1  
 8 perçages  $\varnothing 5$  mm débouchant avec chanfrein de 2 mm

PLAQUE FROIDE	Echelle :	1/2

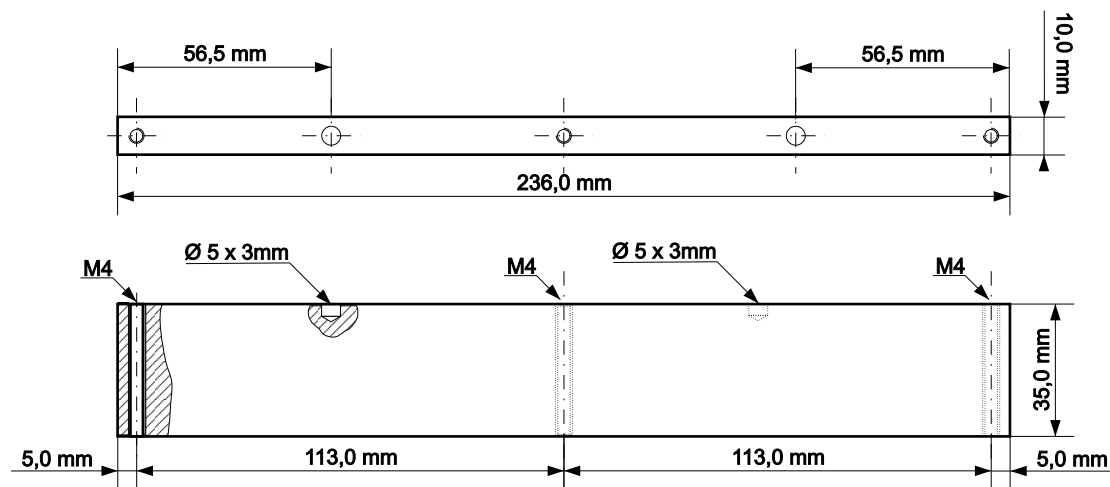

Corps référence A  
 Matériau : PVC blanc  
 Quantité : 2  
 Ra: 3.2  
 Tolérance générale : +/- 0.1 mm

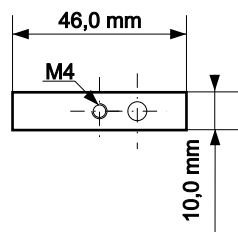
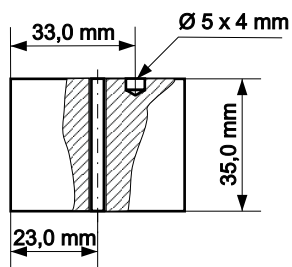

Corps référence B  
 Matériau : PVC blanc  
 Quantité : 2  
 Ra: 3.2  
 Tolérance générale : +/- 0.1 mm

**CORPS**  
 Références A et B

Echelle :

1/2

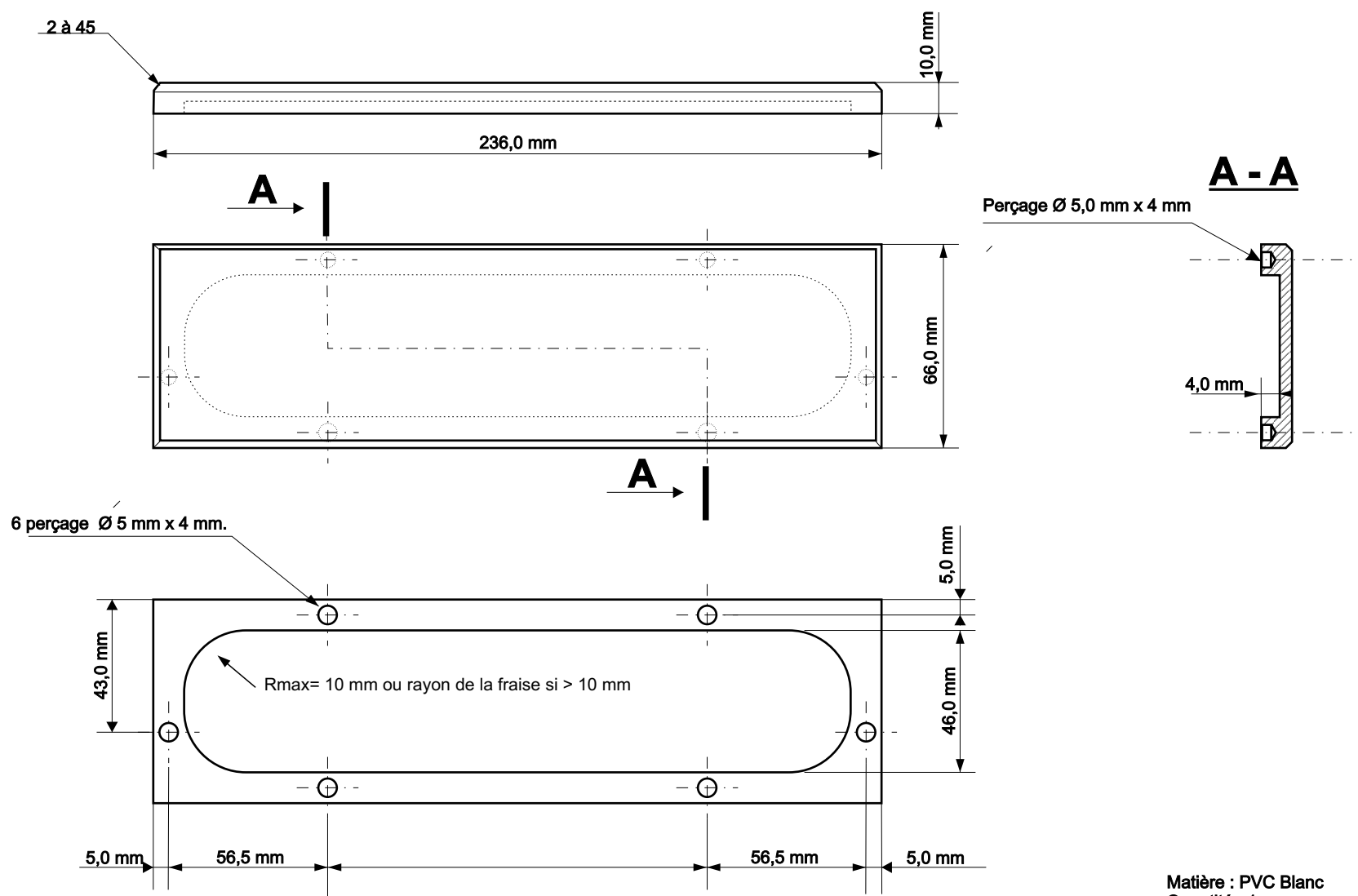

Matière : PVC Blanc  
 Quantité : 1  
 Ra : 3.2  
 Tolérances de fabrication : +/- 0.1 mm  
 6 perçages non débouchant Ø 5 mm x 4 mm

<b>COUVERCLE</b>	Echelle :	1/2