

COUPE A-A

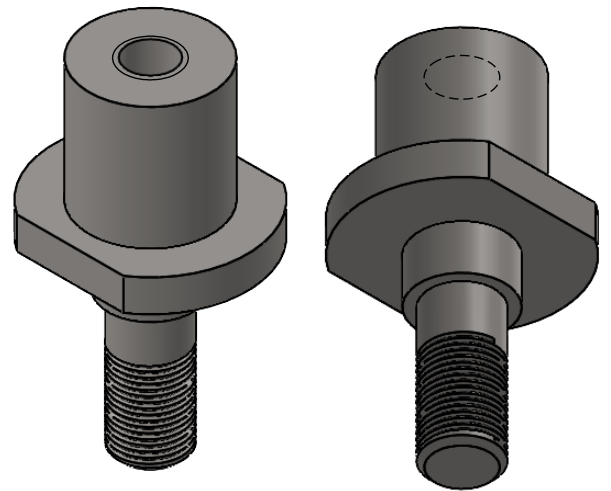
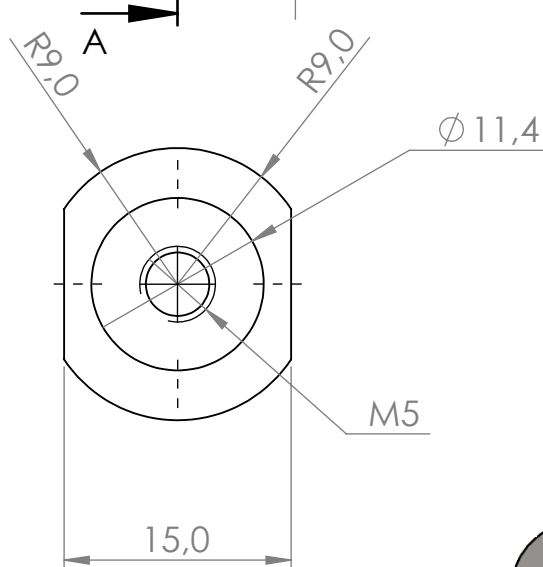

Masse Pièce: 17.58 g
Volume Pièce: 2253.45 mm³

Dernière modification:

Date modification: 27/12/2023

Référence:
CYC-015

Désignation :
PIVOT CLIQUET

Tolérances générales:
 Géométrique : Rugosité: Ra 1.6
 Angulaire: ± 0.5° / Cocentrique : 0.1
 Perpendicularité: 0.1 / Parallélisme : 0.1
 Planéité: 0.2 / Rayon d'outil Max : 0.25
 Tolérances : Détourage : ± 0.1 / Position
 poinçonnage Position: ± 0.1 / Découpe
 poinçon : ± 0.05 Pliage : ± 0.1
 Usinage: ± 0.1
 Injection: NFT58000 classe Précision

Pas d'huile, pas de gras, pas de bavure, Pas de marque, pas de rayure.
 Les pièces doivent être expédiées avec la référence et la révision. Les matériaux doivent être ROHS2.

Matériau:
1.0503 (C45)

Traitement:

ALL INFORMATION CONTAINED IN THIS DOCUMENT ARE THE PROPERTY OF EXIODEV COMPANY. ANY USE, DISTRIBUTION OR REPRODUCTION OF THIS DOCUMENT IS PROHIBITED WITHOUT THE EXIODEV COMPANY PERMISSION.



Rev :
A0

Creation date :
27/12/2023

Echelle:
2:1

Designer:
E BERTHAUD

Format:
A4

EXIODEV

Folio :
1/1

22 Rue Haute Roche
 49080 Bouchemaine,
 France

