

4

3

2

1

F

F

E

E

D

D

C

C

B

B

A

A

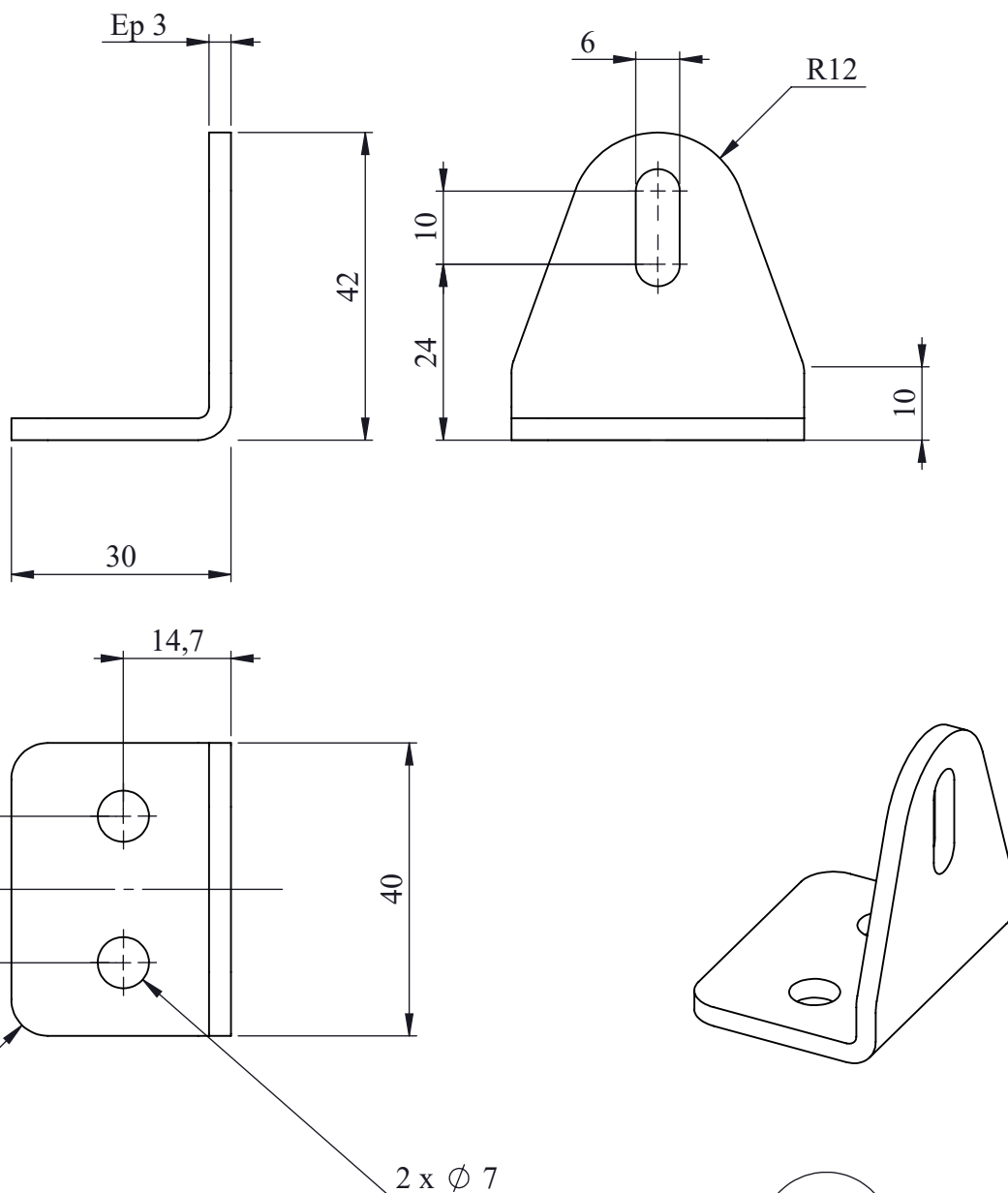

Qté: 2

CE DOCUMENT EST LA PROPRIETE INDUSTRIELLE DE LA SOCIETE MS PIANOS. IL NE PEUT ETRE COMMUNIQUE OU REPRODUIT SANS AUTORISATION ECRITE

A	11/06/2024	M.SARRAZY		Edition Originale
Ind	Date	Dessiné par	Vérifié par	Description de la modification
NOTA: Casser les angles et coins vifs, ébavurage soigné - Break the angles and sharp corners				Tolérances Générales JS 13
MATIERE Inox 304 (1.4301) (X5CrNi18-10)				Rugosité
TRAITEMENT				Masse 49.98 Grammes
PROTECTION				Surface 5083.51 mm <sup>2</sup>

## Support rouleau

PROJECTION	IMPRESSION	PLAN D'ORIGINE	ECHELLE	FORMAT	CODE ARTICLE	INDICE	FEUILLE
	11/06/2024	""	1:1	A4	<b>C24-0014</b>		1/1

4

3

2

1