

4

3

2

1

F

F

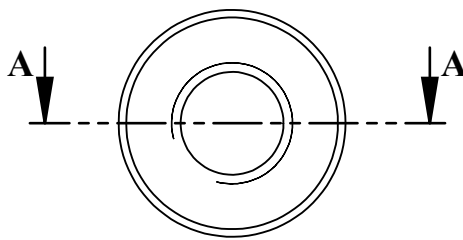

COUPE A-A

E

E

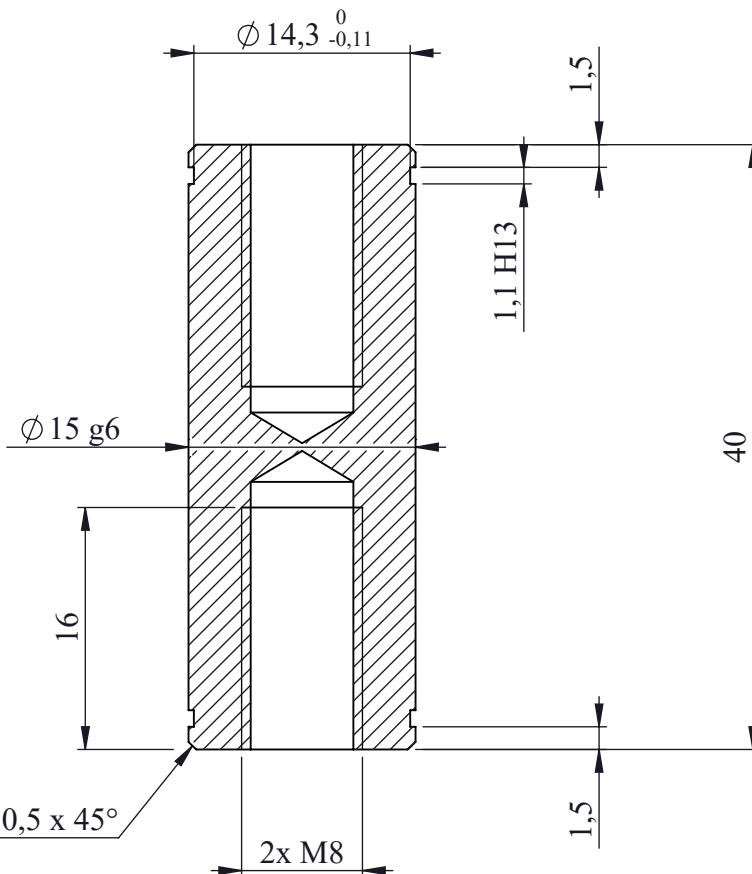

D

D

C

C



Qté: 1

B

B

CE DOCUMENT EST LA PROPRIETE INDUSTRIELLE DE LA SOCIETE MS PIANOS. IL NE PEUT ETRE COMMUNIQUE OU REPRODUIT SANS AUTORISATION ECRITE

A	11/06/2024	M.SARRAZY		Edition Originale
Ind	Date	Dessiné par	Vérifié par	Description de la modification
NOTA: Casser les angles et coins vifs, ébavurage soigné - Break the angles and sharp corners				Tolérances Générales JS 11
MATIERE Acier XC48 (1.1730) (C45E) (1045)				Rugosité Ra 3.2 (Usinage standard)
TRAITEMENT				Masse 44.64 Grammes
PROTECTION				Surface 3038.38 mm ²

Axe de roue

A

A

PROJECTION	IMPRESSION	PLAN D'ORIGINE	ECHELLE	FORMAT	CODE ARTICLE	INDICE	FEUILLE
	11/06/2024	""	2:1	A4	C24-0015		1/1

4

3

2

1