

8

7

6

5

4

3

2

1

F

F

E

E

D

D

C

C

B

B

A

A

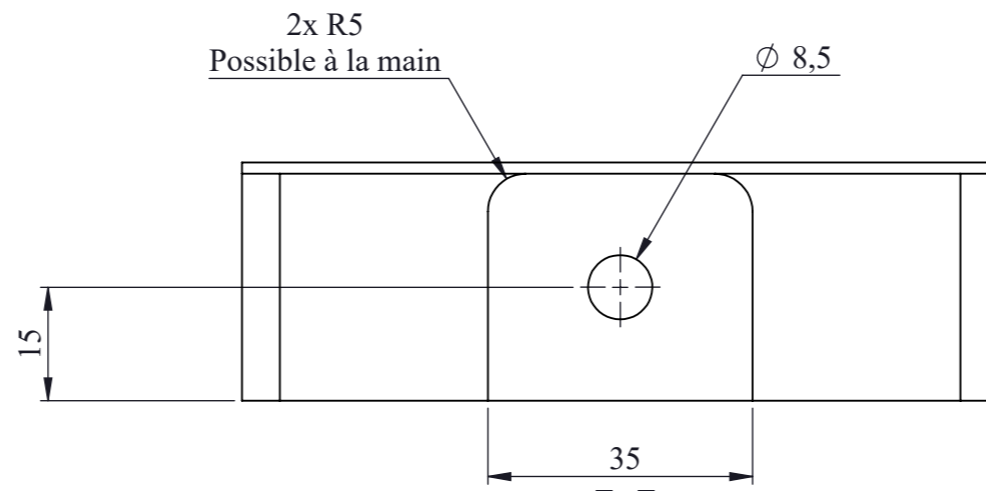

COUPE B-B

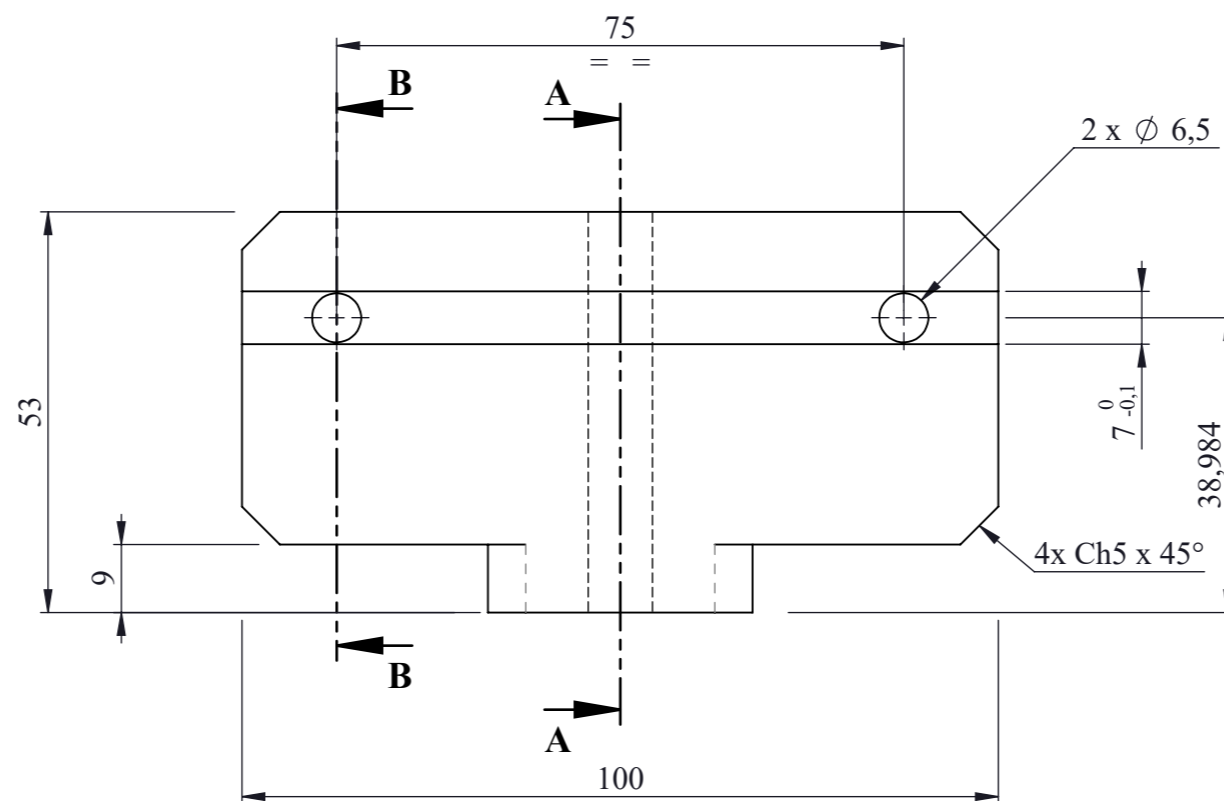
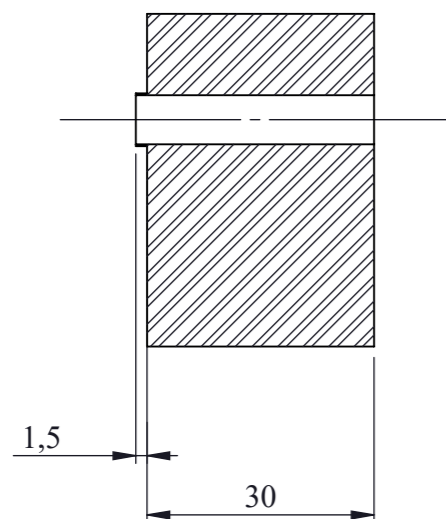

COUPE A-A

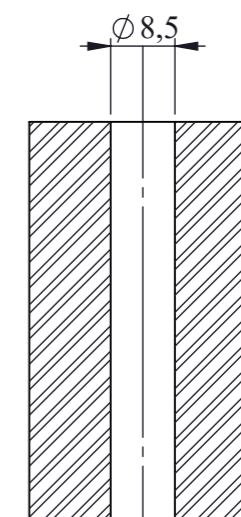

Qté: 1

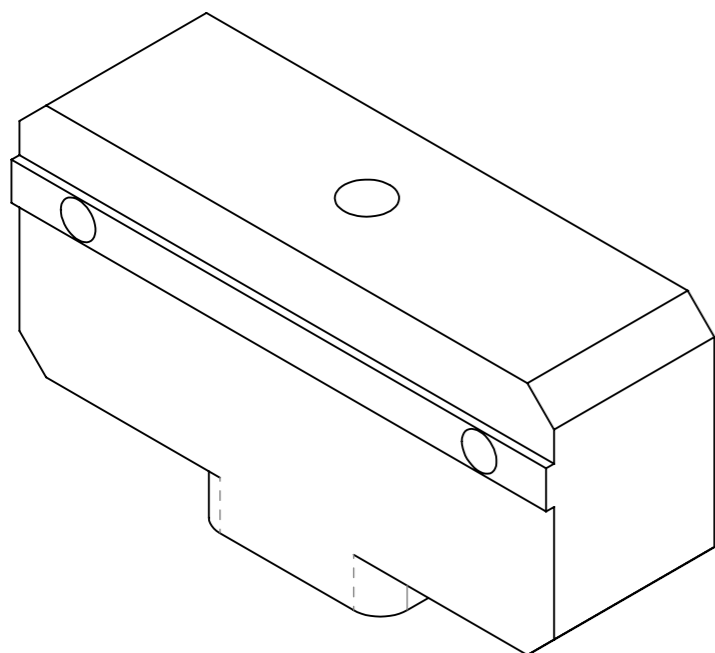

CE DOCUMENT EST LA PROPRIETE INDUSTRIELLE DE LA SOCIETE MS PIANOS. IL NE PEUT ETRE COMMUNIQUE OU REPRODUIT SANS AUTORISATION ECRITE

A	12/06/2024	M.SARRAZY		Edition Originale
Ind	Date	Dessiné par	Vérifié par	Description de la modification

NOTA: Casser les angles et coins vifs, ébavurage soigné - Break the angles and sharp corners

MATIERE Aluminium 2017A (3.1325) (EN-AW 2017A)
 TRAITEMENT
 PROTECTION

Tolérances Générales JS 11
 Rugosité Ra 3.2 (Usinage standard)
 Masse 366.67 Grammes
 Surface 20896.45 mm²

Bloc de réglage d'angle

PROJECTION	IMPRESSON	PLAN D'ORIGINE	ECHELLE	FORMAT	CODE ARTICLE	INDICE	FEUILLE
	12/06/2024	""	1:1	A3	C24-0017		1/1

8

7

6

5

4

3

2

1